



Тяжелый седельный тягач Scania R500 CA6x4ESZ



Снимок может не полностью соответствовать описанию

Шасси (Усиленное)

Рама с двойным лонжероном суммарной толщиной 17,5 мм
 Межосевое расстояние, мм 3 100
 Макс. нагрузка на переднюю ось, кг 8 500
 Макс. нагрузка на заднюю тележку, кг 30 000
 Подвеска передняя: параболические рессоры 3X29
 Стабилизатор на передней оси, нормальной жесткости.
 Подвеска задняя: рессоры 8X30/90.
 Шины: передние/задние – 315/80R22,5

Двигатель SCANIA DC16_06 500, EURO 4

Дизельный с турбонаддувом и интеркулером.
 8-цилиндровый V-образный, 16-литровый, EURO 4 (SCR)
 Макс. мощность 368 кВт (500 л.с.) при 1 900 мин⁻¹
 Макс. момент 2400 Нм при 1 000 – 1 300 мин⁻¹
 Ограничитель скорости (85 км/ч)

Коробка передач SCANIA GRS905

14-ступенчатая, включая 2-е «ползучие» передачи, механическая, с маслоохладителем.
 Сцепление однодисковое, с защитой от перегрузки.
 Главная передача RBP835+RP835
 Двухступенчатая, с бортовыми редукторами, с блокировкой межколесных и межосевого дифференциалов.
 Передаточное отношение главной передачи 1:4,38

Топливная система

Алюминиевые топливные баки: 300 л. справа, 300 л. слева
 Запирающаяся крышка топливных баков - 2 шт.
 Подогреватель топлива.
 Топливный влагоотделитель с подогревом.

Тормозная система

Пневматическая двухконтурная система прямого действия. ABS. Барабанные тормозные механизмы. Автоматический моторный замедлитель. Сушитель воздуха. Клапан регулировки тормозных сил в зависимости от нагрузки. Автоматическая регулировка зазоров тормозных механизмов. Тормозные накладки задние шириной 254 мм. Автоматический моторный замедлитель.

Электрооборудование

Две аккумуляторные батареи 24 В емкостью 225 Ач. Базовый выключатель массы АКБ слева на шасси. Генератор 100 А. Пневмосигнал за бампером. Сигнал заднего хода. Фары H4 с омывателем и корректором. Фонари заднего хода и задний противотуманный фонарь. Габаритные огни белые. Огни автопоезда на крыше с выключателем.

Кабина CR19N

Пневмоподвеска в 4-х точках.
 2 спальных полки: нижняя, шириной 800, и верхняя, шириной 600 мм.
 Выдвижной ящик под спальную полкой.
 Вещевой отсек – слева.
 Центральный замок, ручной привод.
 Зеркала заднего вида с электрообогревом и электрорегулировкой. Электрические стеклоподъемники.
 Кондиционер и климат-контроль.
 Автономный «сухой» отопитель кабины 4 кВт.
 Комбинация приборов – «цветная» (с функцией «Поддержка водителя»).
 Цифровой тахограф на 2 водителя.
 Регулируемое рулевое колесо.
 Круиз- контроль с управлением на рулевом колесе.
 Радио Medium.
 Подготовка под установку: ГД-рации, FMS.

Дополнительное оборудование

Седельное устройство JOST JSK38C-1, 3,5"/190 мм
 Пластина крепления седельного устройства, 40 мм HD, 260 кВт
 Высота седельного устройства 1377 мм.

Документация

Инструкция на русском языке.



Магистральные автомобили Scania

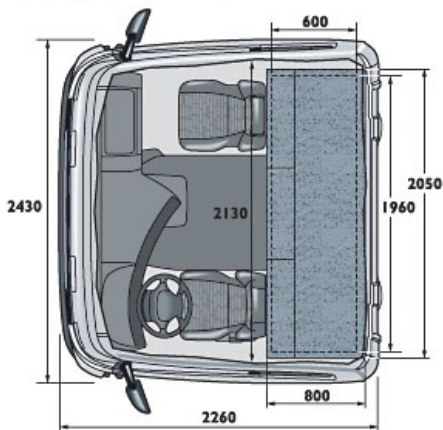
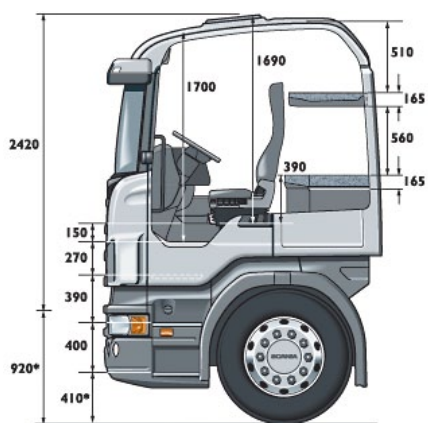

Чертеж кабины



Панель управления



Интерьер кабины



Радио Medium



Верхние вещевые полки



Задний вещевой ящик



Передний вещевой ящик



Наружный вещевой ящик



Люк в крыше



Внутренняя сторона дверей



Раздвижной столик

Магистральные грузовые автомобили Scania G и R-серий премиум-класса предназначены для самых взыскательных водителей, различных отраслей и условий работы. Просторная кабина, максимальный комфорт и элементы стильного оформления, широкий диапазон мощных силовых агрегатов от 400 л.с. до 730 л.с. (V8) - эти факторы делают управление автомобилем Scania G и R-серий исключительно безопасным, удобным и приятным, а владение - высокоэффективным (особенно с функцией Scania Opticruise). Scania G и R-серий - превосходство в каждой детали!



www.scania.ru

Горячая линия: 8(800) 505 55 00